

BUBBLE BOBBLE

1 Controles

2 Inicio

3 Juego

4 Pantalla de juego

5 Puntuación

6 Objetos

7 Contraseña

Controles

Moverse hacia la izquierda o hacia la derecha/Introducir una contraseña	
Saltar	A
Lanzar una pompa	B
Confirmar/Pausar/Reanudar la partida	START
Seleccionar en el menú	SELECT

Elige entre 1P START (Un jugador) o 2P START (Dos jugadores) pulsando SELECT y, a continuación, pulsa START para comenzar la partida. Si seleccionas 1P START,

comenzarás una partida para un jugador; mientras que si eliges 2P START, comenzarás una partida para dos jugadores en la que el primer jugador empezará a la izquierda de la pantalla, y el segundo lo hará a la derecha.

- ◆ En la pantalla del título, pulsa START para ir a la pantalla de selección de modo.

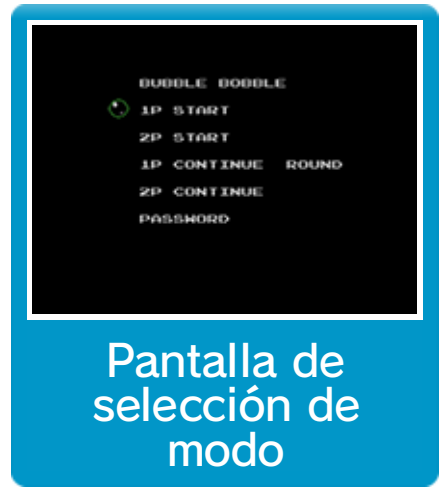

Mueve a Bub (jugador 1) y Bob (jugador 2) por la pantalla y captura a los enemigos con tus pompas. Después de atrapar a

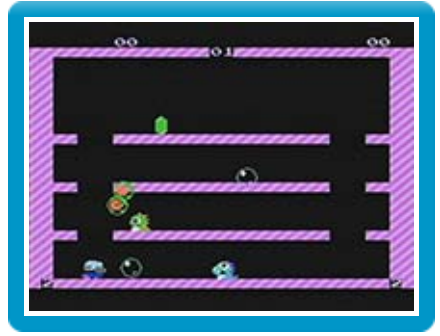

un enemigo dentro de una pompa, rómpela para derrotarlo. Avanzarás de nivel cuando hayas derrotado a todos los enemigos que estén en la pantalla. Si tocas a un enemigo o te alcanza uno de sus ataques, perderás una vida. Si pierdes todas las vidas, la partida terminará. El juego en equipo es fundamental para avanzar en las partidas para dos jugadores, así que colabora con tu compañero para derrotar a todos los enemigos.

● Cómo continuar

Si una partida termina, aparecerá la pantalla de fin de partida. Pulsa START para volver a la pantalla de selección de modo. Selecciona 1P CONTINUE (Continuar la partida para un jugador) o 2P CONTINUE (Continuar la partida para dos jugadores) y confirma con START. Podrás continuar desde cualquier nivel que hayas superado si lo seleccionas con **A** o **B** y confirmas con START.

● Añadir al segundo jugador

Si quieres que un jugador participe en una partida que otro tenga empezada, el jugador 1 deberá pulsar primero START para pausar la partida. Después tendrá que pulsar SELECT para darle una de sus vidas a Bob (jugador 2) y que empiece a formar parte del equipo.

● Reanimar a tu compañero

Si uno de los jugadores pierde todas sus vidas y sale de la partida antes que el otro, el

jugador que quede podrá darle una vida para que pueda volver a la partida siguiendo el procedimiento descrito anteriormente.

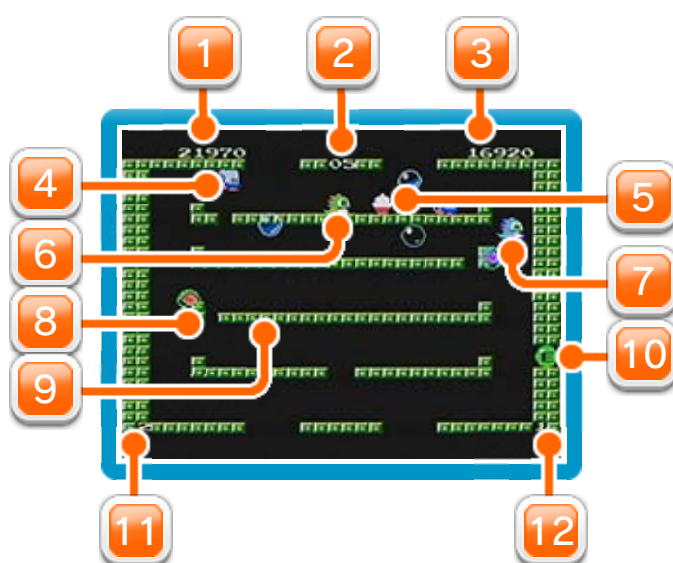

1 Puntuación del jugador 1

2 Nivel

3 Puntuación del jugador 2

4 Enemigo

5 Objeto de bonificación

Aparecerá donde caiga un enemigo tras ser derrotado.

6 Jugador 1 (Bub)

7 Jugador 2 (Bob)

8 Enemigo atrapado en una pompa

9 Plataforma

Podrás atravesar las plataformas para subir, pero no para bajar.

10 Letras conseguidas. Intenta formar la palabra EXTEND (Continuar).

11 Vidas restantes (jugador 1)

12 Vidas restantes (jugador 2)

Conseguirás más puntos si rompes muchas pompas a la vez, recoges objetos especiales o si derrotas a tus enemigos con determinados potenciadores. Además, podrás conseguir muchos puntos en los niveles secretos de bonificación, ¡pero antes tendrás que descubrir cómo acceder a ellos!



Si rompes una pompa vacía	10 puntos
Si saltas sobre una pompa	10 puntos
Si rompes una pompa con un enemigo dentro	1000 puntos
Si rompes dos pompas con enemigos a la vez	2000 puntos
Si rompes tres pompas con enemigos a la vez	4000 puntos
Si rompes cuatro pompas con enemigos a la vez	8000 puntos
Si rompes cinco pompas con enemigos a la vez	16 000 puntos
Si rompes seis pompas con enemigos a la vez	32 000 puntos
Si rompes siete pompas con enemigos a la vez	64 000 puntos

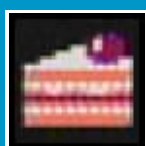

Objetos de bonificación

Estos objetos aparecerán tras derrotar a un enemigo. Hazte con ellos para obtener puntos adicionales. Hay varios diferentes.



Caramelo (azul)

Aparecerá cuando hayas hecho estallar un número determinado de pompas. Si lo recoges, tus pompas serán más rápidas y llegarán más lejos.

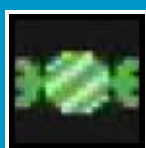

Caramelo (verde)

Aparecerá cuando hayas hecho estallar un número determinado de pompas. Si lo recoges, podrás lanzar más pompas a la vez.

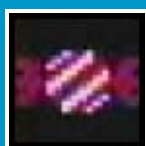

Caramelo (rojo)

Combina los efectos de los caramelos azul y verde.

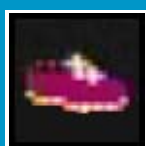

Zapatilla

Aparecerá cuando hayas saltado sobre un número determinado de pompas. Si la recoges, serás más rápido.

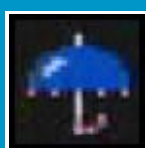

Paraguas (azul)

Aparecerá cuando hayas hecho estallar un número determinado de pompas de agua. Si lo recoges, te hará avanzar tres niveles.

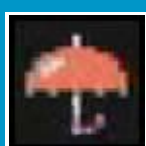

Paraguas (naranja)

Aparecerá cuando hayas hecho estallar un número determinado de pompas de agua. Si lo recoges, te hará avanzar cinco niveles.

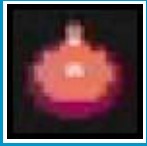

Bomba

Aparecerá cuando hayas hecho estallar un número determinado de bombas de fuego. Si la recoges, una explosión acabará con todos los enemigos que haya en pantalla.

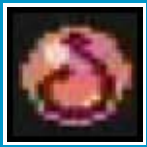

Pompa de fuego

Es una pompa que contiene llamas. Si la haces estallar, se liberarán las llamas y eliminarán a todos los enemigos que toquen.

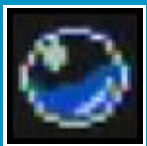

Pompa de agua

Es una pompa que contiene agua. Si la haces estallar, una ola se llevará a todos los enemigos que toque.

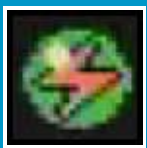

Pompa eléctrica

Esta pompa contiene electricidad. Si la haces estallar, se disparará un rayo que acabará con todos los enemigos que toque.



Cruz de fuego

Si la recoges, podrás lanzar diez bocanadas de fuego.



Cruz de agua

Provocará una inundación que acabará con todos los enemigos.

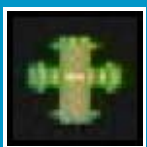

Cruz eléctrica



Provocará una tormenta eléctrica que acabará con todos los enemigos.



Letras

Si consigues formar la palabra E-X-T-E-N-D, ganarás una vida extra.

Recibirás una contraseña cuando termine la partida. Apúntala y la podrás usar para continuar la partida desde el último nivel alcanzado. Para introducir una contraseña, selecciona PASSWORD (Contraseña) en la pantalla de selección de modo y escribe la contraseña.

Para escribirla, utiliza  para mover la pompa y  para introducir un carácter. Tras introducir la combinación, pulsa START para confirmarla. A continuación, selecciona 1P CONTINUE o 2P CONTINUE.